



**Defender Series
Lift-type Floor Platform
Instruction Manual (DFL)**

**Serie Defender
Plataforma Elevadora Tipo Piso
Manual de instrucciones (DFL)**

**Série Defender
Plate-forme au sol de levage
Manuel d'instructions (DFL)**

**Defender Serie
Hubbodenplattform
Bedienungsanleitung (DFL)**

**Serie Defender
Piattaforma a pavimento tipo-lift
Istruzioni per l'uso (DFL)**

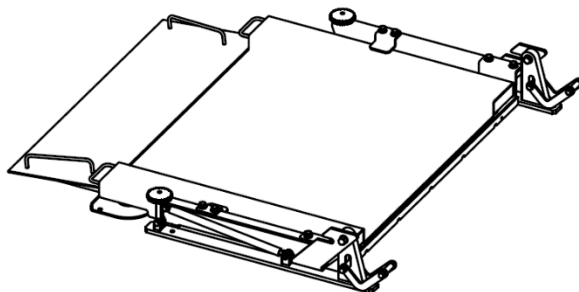

Table of Contents

1.	Introduction.....	2
1.1.	Safety Instructions	2
1.2.	Connecting an Indicator	3
2.	Internal structure and working principle	4
2.1.	Internal structure	4
2.2.	Working principle	5
3.	Basic requirements and installation	6
3.1.	Basic requirements	6
3.2.	Standard installation	6
3.3.	Accessory installation	8
4.	Operation.....	9
4.1.	Operational Instruction.....	9
4.2.	Precautions	9
5.	Maintenance.....	10
5.1.	Daily Checks	10
5.2.	Cleaning.....	10
5.3.	Service information	10
6.	Technical Data	11
6.1.	Specification.....	11
7.	Dimensions.....	12
8.	Compliance	13

1. Introduction

This manual contains installation, operation and maintenance instructions for the Defender series floor scale.

1.1. Safety Instructions



Please follow these safety precautions:

- Position the power cord so that it does not pose a potential obstacle or disconnection hazard.
- Operate the equipment only under ambient conditions specified in the user instructions.
- Disconnect the equipment from main power before cleaning or servicing.
- Do not operate the equipment in hazardous or explosive environments.
- The foundation at the installation site must be capable of safely supporting the weight of the floor scale plus the weight of the maximum load.
- Ensure vibrations around the scale are kept to a minimum. This also applies to transportation.
- Service should only be performed by authorized personnel.

1.2. Connecting an Indicator

When connecting the base to TD52 indicator, push the base connector onto the indicator connector and turn the locking ring clockwise to lock it in place.

When connecting the base to an indicator that does not have the matching connector, install the optional load cell cable adapter (P/N 30429931 sold separately) to the indicator. Then attach the load cell cable to the cable adapter.

Note: As an alternate wiring method, cut off the connector, strip the wires and attach them to the indicator using the wiring codes in Table 1.

The extension cable accessory (P/N: 30429931) cannot be used if the scale will be used in a legal for trade or legally controlled application, because there is no provision to seal the connection between the indicator and platform.

TABLE 1. FLOOR SCALE WIRING COLOR CODE

Indicator Signal Name	Floor Scale Wire Color
EXE+	Green
SEN+	Blue
SIG+	White
SIG-	Red
SEN-	Yellow
EXE-	Black

2. Internal structure and working principle

2.1. Internal structure

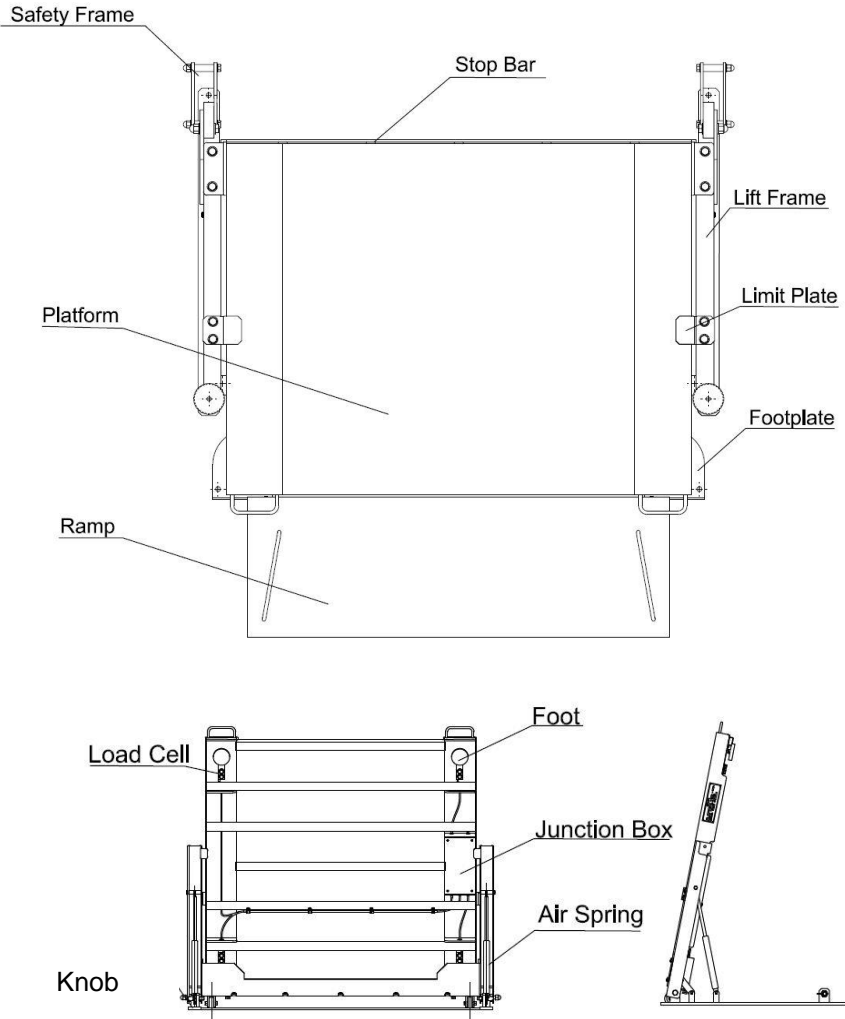

Figure2-1. Floor scale

DFL series clamshell floor scale are made up of components demonstrated above. Connect the double shielded cable to the weighing instrument and turn on the power to use. In addition, external devices such as big screens, computers and printers can be connected to the scale.

2.2. Working principle

Put an object on the weighing platform. Under gravity, the load cell elastomer deforms and makes the impedance of the strain gauge bridge adhered to the elastomer by the strain gage out of balance. As a result, a voltage signal proportional to the weight value is outputted. The signal is then amplified by a linear amplifier, and converted to a digital signal by an analog-to-digital converter, which is processed by the microprocessor of the meter to display the weight data. Squadron staff can read the weight directly and print weight record at any time if having a printer. You can open the scale to flush the hidden areas at the bottom when clean.

3. Basic requirements and installation

3.1. Basic requirements

Ensure that the installation is performed according to the instructions, and the surface is flat in the area where the scale will be positioned,
The Height difference of the surface must not exceed 1mm. The maximum weight capacity of the surface at the four cell feet position should be higher than the maximum allowed weight of the cell.

3.2. Standard installation

1. Unpack the wooden box and take out the product. Remove all packages.
2. Choose an installation location. Place the weighing platform on the ground and connect it with the ramp. Whole scale positioning (as shown below).

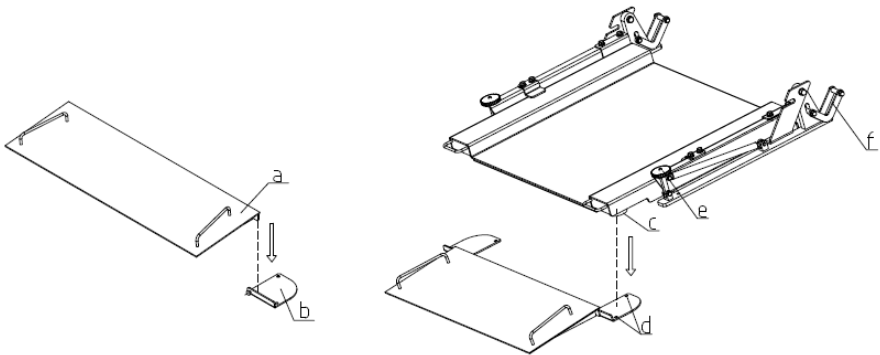

LEGEND: a. Ramp, b. Footplate, c. Load cell connector d. Expansion bolts hole, e. Knob, f. Safety buckle
Figure 3-1 Ramp Installation

3. Lift the weighing platform and buckle the safety buckle to prevent the scale from falling. Check the location of the eight expansion bolt holes on the bottom frame of the scale body and the mounting feet at this time, and install the expansion bolts to the ground (note: the expansion body must be installed before closing the scale body, otherwise the bottom frame will be deformed).

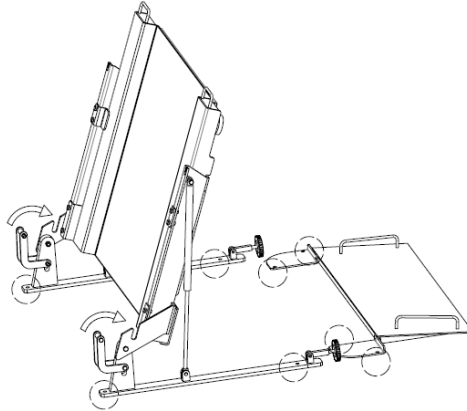

Figure3-2: Expansion bolt hole location

4. Release the safety buckle and close the scale body. Adjust the height of the sensor connector to ensure that the connector is stable on the ground, and at the same time screw the knob to the end.

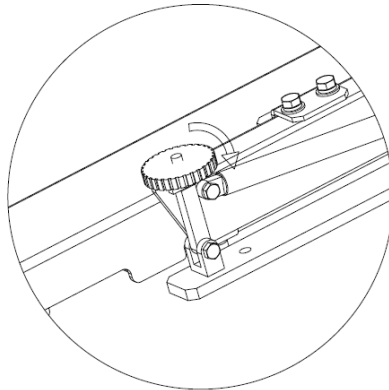

Figure3-3: Rotation position of Knob

5. Connect the signal cable and the instrument.

3.3. Accessory installation

Stop bar

1. Take out the stop bar and the matching bolts.
2. On the opposite side of the ramp, use two M8 bolts to secure the stop bar to the scale body and insert rubber plugs into the two round holes.

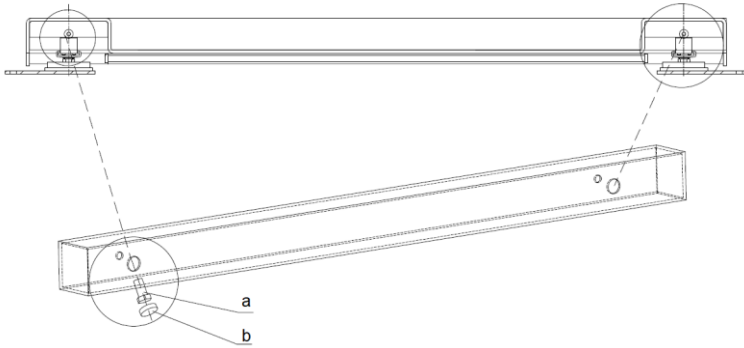

LEGEND: a. M8 bolts, b. Rubber Plug
Figure 3-2 Optional Stop Bar Installation

Ramp

The standard is a single ramp. If you order an extra ramp, follow instruction in **section 3.2 Standard installation** to install it on the other side of the platform.

4. Operation

4.1. Operational Instruction

After installation, if you need to use the scale for trade, you need to send the scale to local metrology department or national metrology department for verification before use.

4.2. Precautions

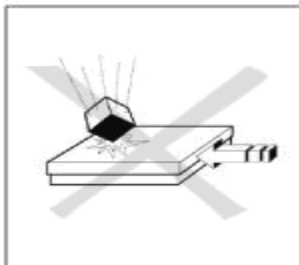

For continued best operating performance: :

- Avoid falling loads, shocks and hard lateral impacts
- When weighing, all items should be centrally located on the floor scale and not over hanging the sides or the ramps.
- Verify the calibration of the floor scale system at regular intervals.
- Though the floor scale boast a relative strong structure, the weight placed must be within the allowed range.

5. Maintenance

5.1. Daily Checks

- Check that the scale is free from debris, especially under the edges of the scale.
- Check that there is no damage to the connecting cable.

5.2. Cleaning

Maintenance of the floor scale is limited to regular cleaning.

Clean the scale in a dry environment:

- Wipe surfaces with a damp cloth.
- Use only common household cleaning agents.
- Never use water spray or high-pressure cleaners.

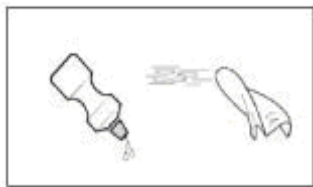

When using optional Ramps or Foot Plates:

- Keep the air gap at the edge of the Floor Scale free of debris.

5.3. Service information

If error diagnosis fails to solve or describe your problem, please contact an Authorized Ohaus Service Agent. Please visit our website www.ohaus.com to locate the Ohaus office nearest you, or contact us by the information on the warranty card.

6. Technical Data

6.1. Specification

Equipment Ratings:

Indoor use only

Altitude: 2000m

Operating temperature: -10 to 40°C

Humidity: Maximum relative humidity 80% for temperatures up to 31 °C decreasing linearly to 50% relative humidity at 40°C.

Pollution degree: 2

Models	DFL600WR	DFL1500WL
Capacity (kg)	600 kg	1500 kg
Maximum scale division	1:3000	1:3000
Junction box	IP68 stainless steel junction box, with 6m double shielded cable	
Material	304 stainless steel plate, with table top thickness 6mm	
Table top size	1000 x 1000mm	1250 x 1250 mm
Net weight	223 kg	313 kg

TABLE 6-1. Defender series floor scale specification

7. Dimensions

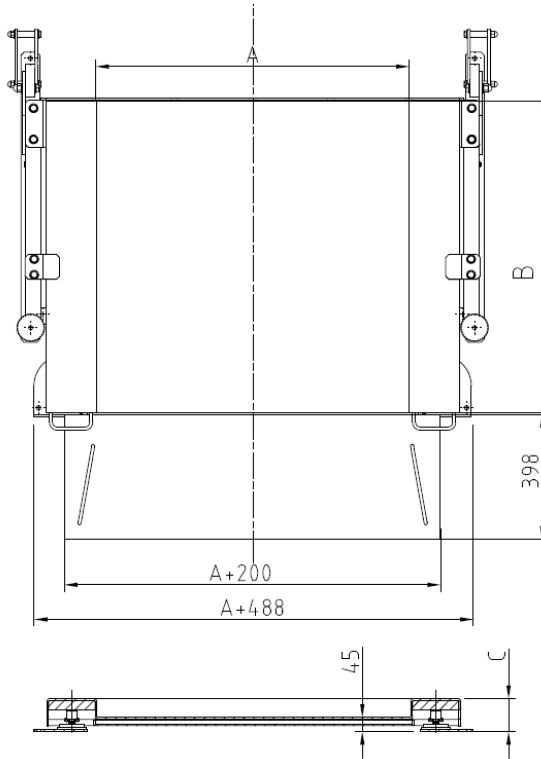

Figure 7-1. Defender floor scale dimensions

Models	A (mm)	B (mm)	C (mm)
DFL600WR	1000	1000	116
DFL1500WL	1250	1250	116

TABLE 7-1. Defender floor scale dimensions

8. Compliance

Compliance to the following standards is indicated by the corresponding mark on the product.

Mark	Standard
	This product complies with the applicable harmonized standards of EU Directives 2011/65/EU (RoHS). The EU Declaration of Conformity is available online at www.ohaus.com/ce .
	This product complies with the EU Directive 2012/19/EU (WEEE). Please dispose of this product in accordance with local regulations at the collecting point specified for electrical and electronic equipment. For disposal instructions in Europe, refer to www.ohaus.com/weee .

ISO 9001 Registration

The management system governing the production of this product is ISO 9001 certified.

LIMITED WARRANTY

Ohaus products are warranted against defects in materials and workmanship from the date of delivery through the duration of the warranty period. During the warranty period Ohaus will repair, or, at its option, replace any component(s) that proves to be defective at no charge, provided that the product is returned, freight prepaid, to Ohaus.

This warranty does not apply if the product has been damaged by accident or misuse, exposed to radioactive or corrosive materials, has foreign material penetrating to the inside of the product, or as a result of service or modification by other than Ohaus. In lieu of a properly returned warranty registration card, the warranty period shall begin on the date of shipment to the authorized dealer. No other express or implied warranty is given by Ohaus Corporation. Ohaus Corporation shall not be liable for any consequential damages.

As warranty legislation differs from state to state and country to country, please contact Ohaus or your local Ohaus dealer for further details.

Índice

1.	Introducción.....	2
1.1.	Instrucciones de Seguridad.....	2
1.2.	Conectar un Indicador.....	3
2.	Estructura interna y principio de funcionamiento.....	4
2.1.	Estructura interna.....	4
2.2.	Principio de funcionamiento.....	5
3.	Requisitos básicos e instalación.....	6
3.1.	Requisitos básicos.....	6
3.2.	Instalación Estándar.....	6
3.3.	Instalación de Accesorios.....	7
4.	Operación.....	9
4.1.	Instrucción operacional.....	9
4.2.	Precauciones.....	9
5.	Mantenimiento.....	10
5.1.	Revisiones Diarias.....	10
5.2.	Limpieza.....	10
5.3.	Información del Servicio.....	10
6.	Datos Técnicos.....	11
6.1.	Especificación.....	11
7.	Dimensiones.....	12
8.	Cumplimiento.....	13

1. Introducción

Este manual contiene instrucciones de instalación, operación y mantenimiento para la báscula para piso serie Defender.

1.1. Instrucciones de Seguridad



Siga estas precauciones de seguridad:

- Coloque el cable de alimentación de manera que no represente un obstáculo potencial o un peligro de desconexión.
- Opere el equipo solo bajo las condiciones ambientales especificadas en las instrucciones del usuario.
- Desconecte el equipo de la red eléctrica antes de limpiarlo o darle mantenimiento.
- No opere el equipo en entornos peligrosos o explosivos.
- La base en el sitio de instalación debe ser capaz de soportar de manera segura el peso de la báscula para piso más el peso de la carga máxima.
- Asegúrese de que las vibraciones alrededor de la báscula se mantengan al mínimo. Esto también se aplica al transporte.
- El servicio solo debe ser realizado por personal autorizado.

1.2. Conectar un Indicador

Al conectar la base al indicador TD52, presione el conector de la base sobre el conector del indicador y gire el anillo de bloqueo en el sentido de las agujas del reloj para asegurarlo en su lugar.

Al conectar la base a un indicador que no tiene el conector correspondiente, instale el adaptador de cable de celda de carga opcional (P/N 30429931 se vende por separado) al indicador. Luego, conecte el cable de la celda de carga al adaptador de cable.

Nota: Como método de cableado alternativo, corte el conector, pele los cables y conéctelos al indicador utilizando los códigos de cableado de la Tabla 1.

El accesorio de cable de extensión (P/N: 30429931) no se puede usar si la báscula se usará en una aplicación legal o comercial, ya que no existe ninguna disposición para sellar la conexión entre el indicador y la plataforma.

**TABLA 1. PISO BÁSCULA CABLEADO
COLOR CÓDIGO**

Nombre de la señal del indicador	Color de cable de la báscula para piso
EXE+	Verde
SEN+	Azul
SIG+	Blanco
SIG-	Rojo
SEN-	Amarillo
EXE-	Negro

2. Estructura interna y principio de funcionamiento.

2.1. Estructura interna



Figura2-1. Báscula para piso

La báscula para piso en forma concha de la serie DFL está compuesta de componentes demostrados anteriormente. Conecte el cable de doble blindaje al instrumento de pesaje y encenderlo para usar. Además, se pueden conectar dispositivos externos como pantallas grandes, computadoras e impresoras a la báscula.

2.2. Principio de funcionamiento

Poner un objeto en la plataforma de pesaje. Bajo gravedad, el elastómero de la celda de carga se deforma y hace que la impedancia del puente del medidor de tensión se adhiera al elastómero por el calibrador de tensión fuera de balance. Como resultado, se emite una señal de voltaje proporcional al valor del peso. Luego, la señal se amplifica mediante un amplificador lineal y se convierte en una señal digital mediante un convertidor analógico a digital, que es procesado por el microprocesador del medidor para mostrar los datos de peso. El personal del escuadrón puede leer el peso directamente e imprimir el registro de peso en cualquier momento si tiene una impresora. Puede abrir la báscula para enjuagar las áreas ocultas en la parte inferior cuando esté limpia.

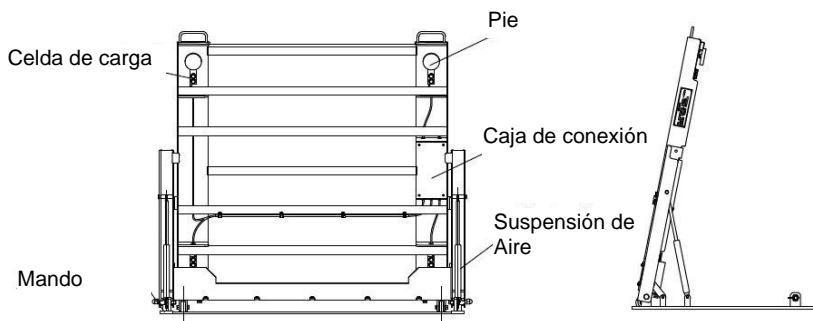
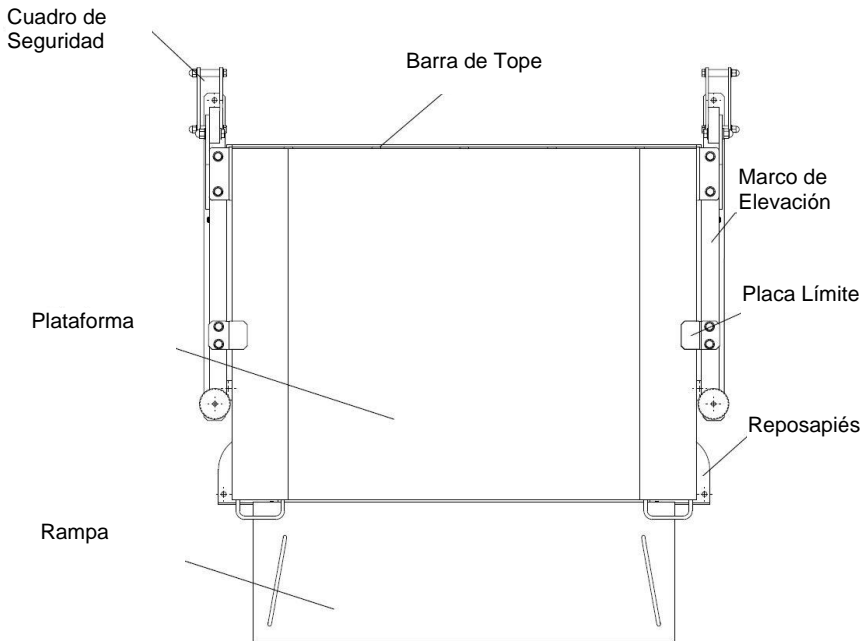
3. Requisitos básicos e instalación

3.1. Requisitos básicos

Asegúrese de que la instalación se realice de acuerdo con las instrucciones y que la superficie sea plana en el área donde se colocará la báscula. La diferencia de altura de la superficie no debe exceder 1 mm. La capacidad máxima de peso de la superficie en la posición de cuatro pies de la celda debe ser mayor que el peso máximo permitido de la celda.

3.2. Instalación Estándar

1. Desembale la caja de madera y saque el producto. Eliminar todos los paquetes.
2. Elija una ubicación de instalación. Coloque la plataforma de pesaje en el suelo y conéctela con la rampa. Posicionamiento a escala completa (como se muestra a continuación).

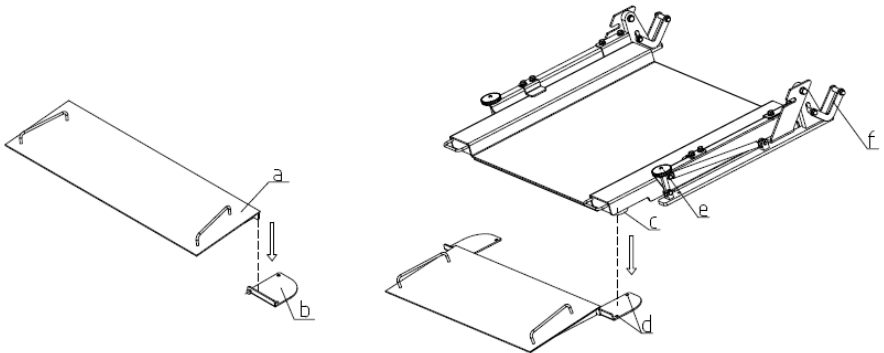

LEYENDA: a. Rampa, b. Reposapiés, c. Conector de celda de carga, d. Agujero para pernos de expansión, e. Mando, f. Hebilla de seguridad

Figura 3-1 Instalación en rampa

3. Levante la plataforma de pesaje y abroche la hebilla de seguridad para evitar que la báscula se caiga. Compruebe la ubicación de los ocho orificios para pernos de expansión en el Mando del cuerpo de la báscula y las patas de montaje en este momento, e instale los pernos de expansión en el suelo (nota: el cuerpo de expansión debe instalarse antes de cerrar el cuerpo de la báscula; de lo contrario, el Mando se deformará).



Figura 3-2: Ubicación del orificio del perno de expansión

4. Suelte la hebilla de seguridad y cierre el cuerpo de la báscula. Ajuste la altura del conector del sensor para asegurarse de que el conector sea estable en el suelo y, al mismo tiempo, atornille el Mando hasta el final.

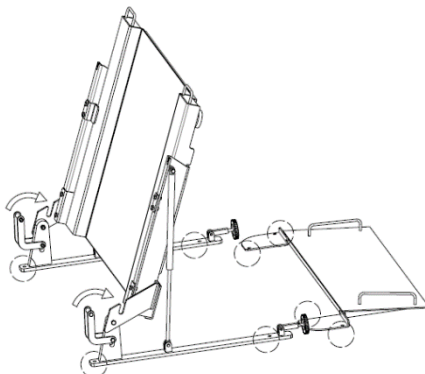

Figura3-3: Posición de rotación del bastidor inferior

5. Conecte el cable de señal y el instrumento.

3.3. Instalación de Accesorios

Barra de Tope

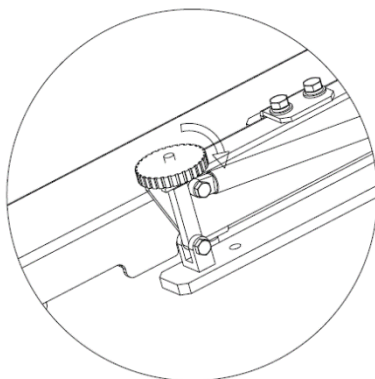
1. Saque la barra de tope y los tornillos correspondientes.
2. En el lado opuesto de la rampa, use dos pernos M8 para asegurar la barra de tope al cuerpo de la báscula e inserte tapones de goma en los dos orificios redondos.

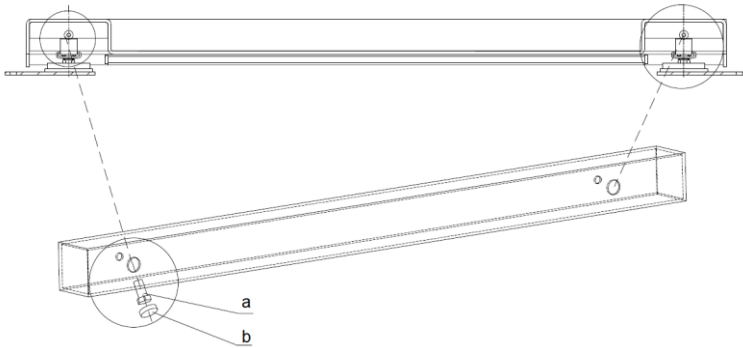

LEYENDA: a. Pernos M8, b. Enchufe de goma
Figura 3-2 Instalación opcional de la barra de tope

Rampa

El estándar es una sola rampa. Si solicita una rampa adicional, siga las instrucciones en **la sección 3.2 Instalación estándar** para instalarla en el otro lado de la plataforma.

4. Operación

4.1. Instrucción operacional

Después de la instalación, si necesita utilizar la báscula para el comercio, debe entregar la báscula al departamento de metrología local o al departamento de metrología nacional para su verificación antes de su uso.

4.2. Precauciones

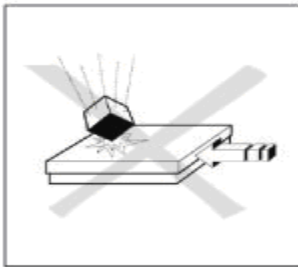

Para un mejor rendimiento operativo continuo:

- Evite la caída de cargas, golpes e impactos laterales duros.
- Cuando se pesa, todos los artículos deben estar ubicados en el centro de la báscula y no sobre los costados o las rampas.
- Verifique la calibración del sistema de báscula para piso a intervalos regulares.
- Aunque la báscula para piso cuenta con una estructura relativamente fuerte, el peso colocado debe estar dentro del rango permitido.

5. Mantenimiento

5.1. Revisiones Diarias

- Verifique que la báscula esté libre de desechos, especialmente debajo de los bordes de la báscula.
- Compruebe que no haya daños en el cable de conexión.

5.2. Limpieza

El mantenimiento de la báscula para piso se limita a la limpieza regular.

Limpie la báscula en un ambiente seco:

- Limpiar todas las superficies con un paño húmedo.
- Use solo agentes de limpieza domésticos comunes.
- Nunca use agua pulverizada o limpiadores de alta presión.

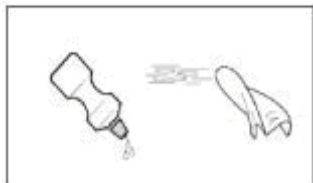

Al usar rampas o reposapiés opcionales:

- Mantenga el espacio de aire en el borde de la báscula para piso libre de escombros.

5.3. Información del Servicio

Si el diagnóstico de error no resuelve o describe su problema, comuníquese con un agente de servicio autorizado de Ohaus. Visite nuestro sitio web www.ohaus.com para localizar la oficina de Ohaus más cercana o póngase en contacto con nosotros mediante la información de la tarjeta de garantía.

6. Datos Técnicos

6.1. Especificación

Clasificación del equipo:

Solo para uso en interiores

Altitud: 2000 m

Rango de temperatura de operación: de -10 a 40°C

Humedad: Humedad relativa máxima del 80 % para temperaturas de hasta 31 °C. Esto baja de manera progresiva hasta el 50% de la humedad relativa a los 40°C.

Grado de polución: 2

Modelos	DFL600WR	DFL1500WL
Capacidad (en kg)	600 kg	1500 kg
División máxima de la báscula	1:3000	1:3000
Caja de conexiones	Caja de conexiones de acero inoxidable, con cable doble blindado de 6m	
Material	Placa de acero inoxidable 304, con tablero de 6mm de grosor	
Tamaño superior de la mesa	1000 x 1000mm	1250 x 1250 mm
Peso neto	223 kg	313 kg

TABLA 6-1. Especificación de la báscula para piso de la serie Defender

7. Dimensiones





Figura 7-1. Dimensiones de la báscula para piso Defender

Modelos	A (mm)	B (mm)	C (mm)
DFL600WR	1000	1000	116
DFL1500WL	1250	1250	116

TABLA 7-1. Dimensiones de la báscula para piso Defender

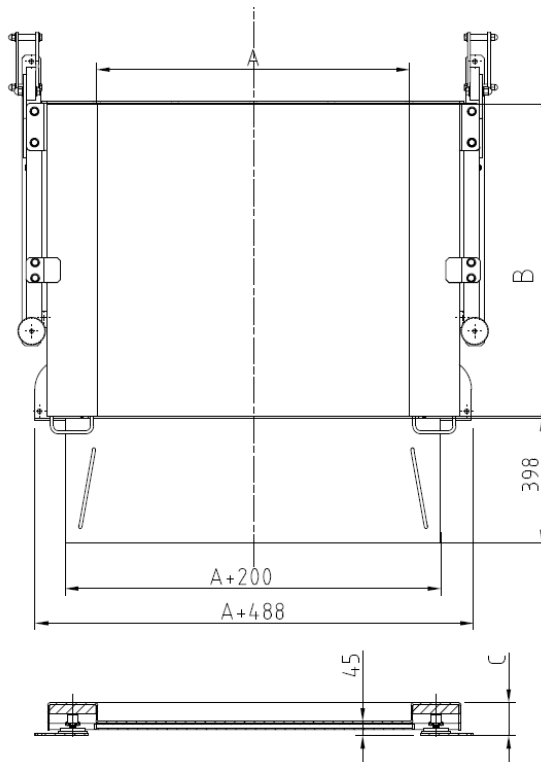
8. Cumplimiento

La conformidad con los siguientes estándares se indica con la correspondiente marca en el producto.

Marca	Norma
	Este producto cumple con los estándares promedios aplicables de las Directivas de la UE 2011/65 / UE (RoHS). La Declaración de conformidad de la UE está disponible en línea en www.ohaus.com/ce .
	Este producto cumple con la Directiva de la UE 2012/19/EU (RAEE). Deseche este producto de acuerdo con las regulaciones locales en el punto de recogida especificado para equipos eléctricos y electrónicos. Para obtener instrucciones de eliminación en Europa, consulte www.ohaus.com/weee .

Registro ISO 9001

El sistema de gestión que rige la producción de este producto tiene la certificación ISO 9001.

GARANTÍA LIMITADA

Los productos Ohaus están garantizados contra defectos en materiales y mano de obra desde la fecha de entrega hasta la duración del período de garantía. Durante el período de garantía, Ohaus reparará o, a su criterio, reemplazará cualquier componente que demuestre ser defectuoso sin cargo, siempre que el producto sea devuelto, con flete prepago, a Ohaus.

Esta garantía no se aplica si el producto ha sido dañado por accidente o mal uso, expuesto a materiales radiactivos o corrosivos, tiene material extraño penetrando en el interior del producto, o como resultado del servicio o modificación por otro que no sea Ohaus. En lugar de una tarjeta de registro de garantía debidamente devuelta, el período de garantía comenzará en la fecha de envío al distribuidor autorizado. Ohaus Corporation no otorga ninguna otra garantía expresa o implícita. Ohaus Corporation no será responsable de ningún daño consecuente.

Como la legislación de garantía difiere de estado a estado y de país a país, comuníquese con Ohaus o con su distribuidor local de Ohaus para obtener más detalles.

Table des matières

1.	Introduction.....	2
1.1.	Mesures de sécurité.....	2
1.2.	Connecter un indicateur.....	3
2.	Structure interne et principe de fonctionnement.....	4
2.1.	Structure interne.....	4
2.2.	Principe de fonctionnement.....	5
3.	Exigences de base et installation.....	6
3.1.	Exigences de base.....	6
3.2.	Installation standard.....	6
3.3.	Installation secondaire.....	7
4.	Utilisation.....	9
4.1.	Instructions d'utilisation.....	9
4.2.	Précautions.....	9
5.	Entretien.....	10
5.1.	Vérifications quotidiennes.....	10
5.2.	Nettoyage.....	10
5.3.	Renseignements sur l'entretien.....	10
6.	Données techniques.....	11
6.1.	Spécifications.....	11
7.	Dimensions.....	12
8.	Conformité.....	13

1. Introduction

Ce manuel contient des instructions d'installation, d'information et d'entretien pour la plate-forme de pesage Série Defender.

1.1. Mesures de sécurité



Veillez suivre les consignes de sécurité suivantes:

- Placez le cordon électrique de sorte qu'il ne pose aucun risque d'obstacle ou de déconnexion.
- N'utilisez l'appareil que dans les conditions ambiantes spécifiées dans les instructions utilisateur.
- Déconnectez l'appareil de l'alimentation électrique avant nettoyage ou entretien.
- N'utilisez pas l'appareil dans un environnement dangereux ou explosif.
- La fondation de base au site d'installation doit être capable de supporter le poids de la plate-forme au sol et le poids de charge maximum.
- Assurez-vous que les vibrations autour de la plate-forme soient au minimum. Cela s'applique également au transport.
- L'entretien ne devrait être effectué que par le personnel autorisé.

1.2. Connecter un indicateur

Lorsqu'on connecte la base à l'indicateur TD52 , il faut pousser le connecteur de base sur le connecteur d'indicateur et tourner l'anneau de verrouillage dans le sens des aiguilles d'une montre pour le verrouiller en place.

Lorsqu'on connecte la base à un indicateur qui n'a pas de connecteur adapté, il faut installer le câble d'adaptateur de la cellule de charge (P/N 30429931 vendu séparément) à l'indicateur. Ensuite il faut relier le câble de la cellule de charge au câble d'adaptateur.

Note: Comme autre méthode de câblage, couper le connecteur, dénuder les fils et les attacher à l'indicateur en utilisant les codes de câblage en Table 1.

Le câble d'extension secondaire (P/N: 30429931) ne peut pas être utilisé si la plate-forme sera utilisée pour une application légalement approuvée ou légalement contrôlée, car il n'y a pas de source pour sceller la connexion entre l'indicateur et la plate-forme.

**TABLE 1. CODE COULEUR DU CABLAGE
DE LA PLATE-FORME**

Nom du Signal de l'Indicateur	Couleur du Fil de la Plate-forme
EXE+	Vert
SEN+	Bleu
SIG+	Blanc
SIG-	Rouge
SEN-	Jaune
EXE-	Noir

2. Structure interne et principe de fonctionnement

2.1. Structure interne

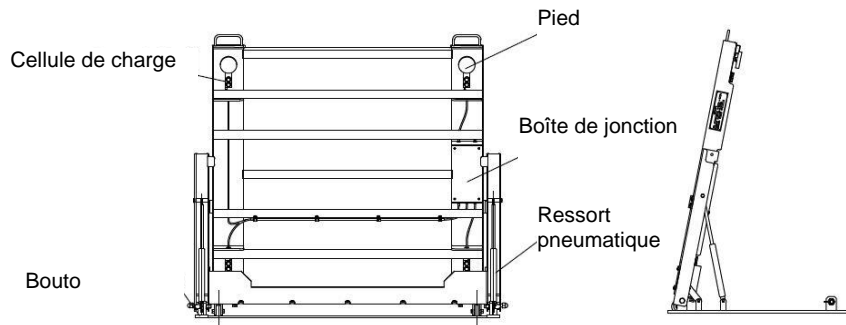
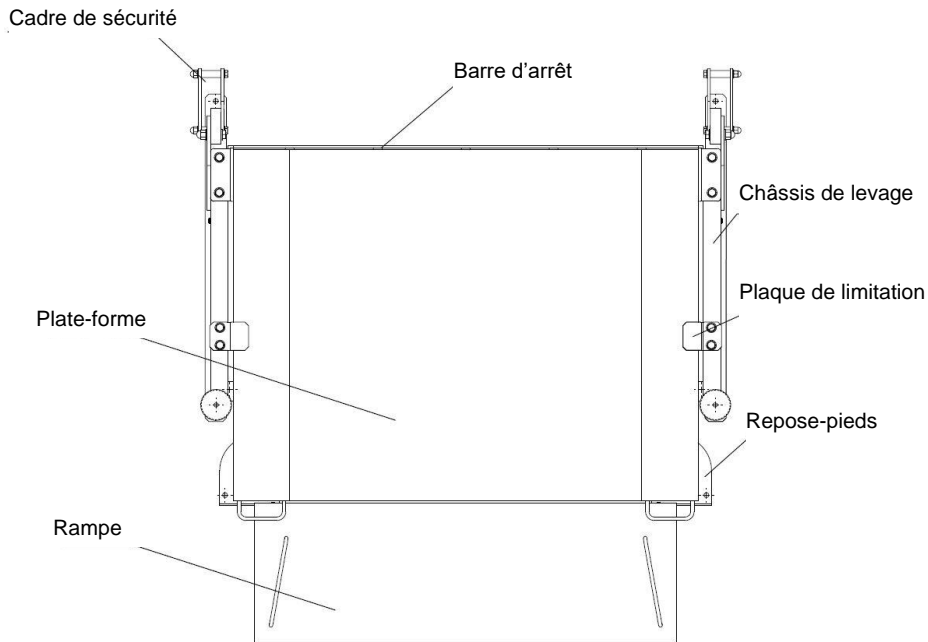

Figure2-1. Plate-forme de pesage

Les plate-formes de pesage à clapet de la série DFL sont composées des éléments ci-dessus. Connectez le câble à double blindage à l'instrument de mesure et allumez pour utiliser. De plus, les appareils externes comme les grands écrans, ordinateurs et imprimantes peuvent être connectés à la plate-forme.

2.2. Principe de fonctionnement

Mettez un objet sur la plate-forme de pesage. Sous l'effet de la gravité, l'élastomère de la cellule de charge se déforme et fait en sorte que l'impédance du pont des jauges de contrainte adhère à l'élastomère grâce à la jauge de contrainte en déséquilibre. Ce qui en résulte est qu'un signal de tension proportionnel à la valeur du poids est délivré. Le signal est alors amplifié par un amplificateur linéaire, et converti en un signal numérique par un convertisseur analogique-numérique, lequel est traité par le microprocesseur du compteur pour afficher les données du poids. Le personnel de l'escadron peut directement lire le poids et imprimer l'enregistrement de poids à n'importe quel moment s'il y a une imprimante. Vous pouvez ouvrir la plate-forme de pesage pour rincer les parties cachées en bas quand vous nettoyez.

3. Exigences de base et installation

3.1. Exigences de base

Assurez-vous que l'installation se déroule selon les instructions et que la surface soit plate là où la plate-forme de pesage sera placée.

La différence de Hauteur de la surface ne doit pas excéder 1mm. La capacité de poids maximum de la surface au niveau des quatre capteurs devrait être plus haute que le poids maximum autorisé pour la cellule.

3.2. Installation standard

1. Déballez la boîte en bois et sortez le produit. Retirez tous les emballages.
2. Choisissez un endroit pour l'installation. Placez la plate-forme de pesage sur le sol et connectez-la avec la rampe. Positionnement à l'échelle entière (comme illustré ci-dessous).

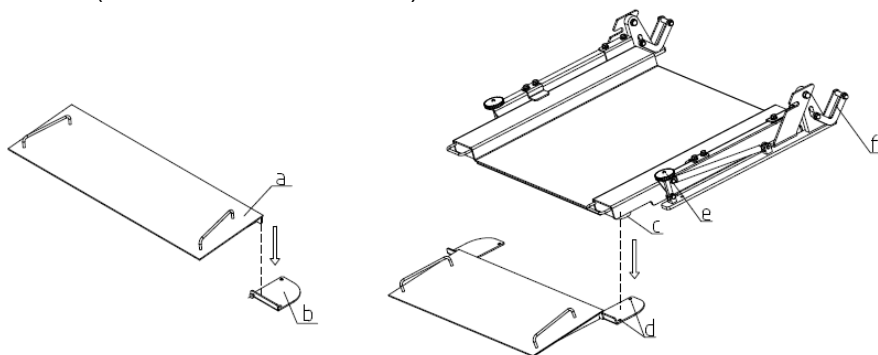

LEGENDE: a. Rampe, b. Repose-pieds, c. Connecteur de cellule de charge, d. Trou pour les chevilles d'écartement, e. Bouton, f. Boucle de sécurité

Figure 3-1 Installation de la rampe

3. Soulevez la plate-forme de pesage et bouclez la boucle de sécurité pour empêcher la balance de tomber. Vérifiez l'emplacement des huit trous de boulons d'expansion sur le cadre inférieur du corps de balance et les pieds de montage à ce moment, et installez les boulons d'expansion au sol (remarque: le corps d'expansion doit être installé avant de fermer le corps de balance, sinon le le cadre inférieur sera déformé).

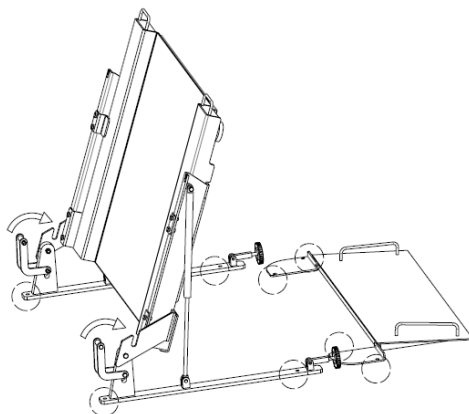

Figure3-2: Emplacement du trou du boulon d'expansion

4. Relâchez la boucle de sécurité et fermez le corps de la balance. Ajustez la hauteur du connecteur du capteur pour vous assurer que le connecteur est stable au sol, et en même temps vissez le cadre inférieur à l'extrémité.

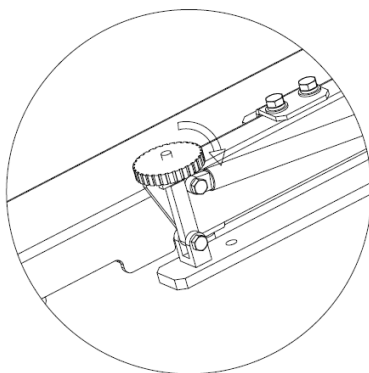

Figure3-3: Position de rotation du châssis

5. Connectez le câble de signal et l'instrument.

3.3. Installation secondaire

Barre d'arrêt

1. Sortez la barre d'arrêt et les boulons qui vont avec.
2. Du côté opposé de la rampe, utilisez deux boulons M8 pour sécuriser la barre d'arrêt au corps de la plate-forme et insérez les bouchons en caoutchouc dans les deux trous ronds.

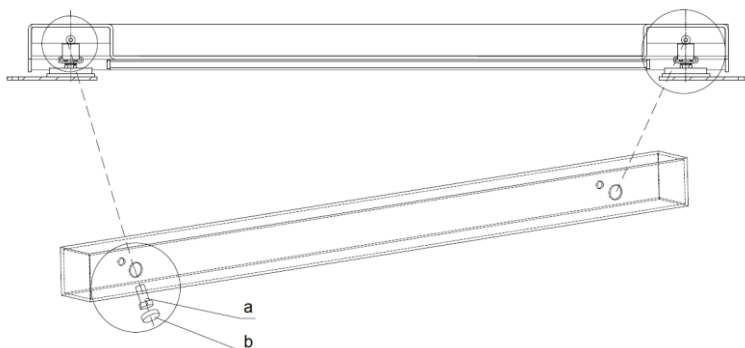

LEGENDE: a. Boulons M8, b. Bouchon en caoutchouc
Figure 3-2 Installation de la barre d'arrêt optionnelle

Rampe

L'installation standard est une seule rampe. Si vous commandez une autre rampe, suivez les instructions de la **section 3.2 Installation standard** pour l'installer de l'autre côté de la plate-forme.

4. Utilisation

4.1. Instructions d'utilisation

Après l'installation, si vous voulez vendre la plate-forme de pesage, vous devez la donner au département local de métrologie ou au département national de métrologie pour vérification avant usage.

4.2. Précautions

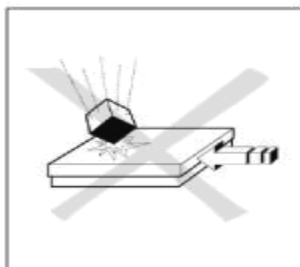

Pour une meilleure utilisation continue :

- Evitez de faire tomber des charges, les chocs et les impacts latéraux.
- Quand vous pesez, tous les éléments doivent être placés au centre sur la plate-forme de pesage au sol et ne pas déborder sur les côtés ou les rampes.
- Vérifiez le calibrage du système de la plate-forme de pesage à intervalles régulières.
- Bien que la plate-forme de pesage soit dotée d'une structure assez solide, le poids placé doit être dans la marge autorisée.

5. Entretien

5.1. Vérifications quotidiennes

- Vérifiez s'il n'y a pas de débris sur la plate-forme, surtout sous les bords.
- Vérifiez que le câble de connexion ne soit pas endommagé.

5.2. Nettoyage

L'entretien de la plate-forme de pesage est limité au nettoyage régulier.

Nettoyez la plate-forme dans un environnement sec:

- Essuyez les surfaces avec un tissu humide.
- N'utilisez que les produits d'entretien ménagers ordinaires.
- N'utilisez jamais de spray à eau ou des nettoyeurs haute pression.

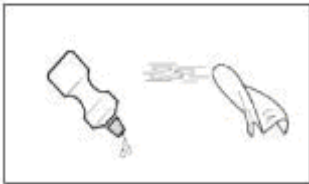

Lorsque vous utilisez les Rampes ou Repose-pieds optionnels :

- Gardez la lame d'air au bord de la plate-forme de pesage, sans débris.

5.3. Renseignements sur l'entretien

Si un diagnostic erroné ne parvient pas à résoudre ou décrire votre problème, veuillez contacter un Agent d'Entretien Autorisé par Ohaus. Veuillez visiter notre site web www.ohaus.com pour localiser le bureau Ohaus le plus proche de chez vous, ou contactez-nous grâce aux renseignements sur la carte de garantie.

6. Données techniques

6.1. Spécifications

Évaluations de l'équipement:

Utilisation en intérieur uniquement.

Altitude: 2000m

Température de fonctionnement: -10 à 40 ° C

Humidité: Humidité relative maximale de 80% pour des températures allant jusqu'à 31 ° C diminuant linéairement à 50% d'humidité relative à 40 ° C.

Degré de pollution: 2

Modèles	DFL600WR	DFL1500WL
Capacité (kg)	600 kg	1500 kg
Division maximale de la plate-forme	1:3000	1:3000
Boîte de jonction	Boîte de jonction en acier inoxydable IP68, avec 6m de câble à double blindage	
Matières	Plaque d'acier inoxydable 304, avec une épaisseur de 6mm pour la table	
Dimensions de la table	1000 x 1000mm	1250 x 1250 mm
Poids net	223 kg	313 kg

TABLE 6-1. Spécifications sur la plate-forme de pesage série Defender

7. Dimensions

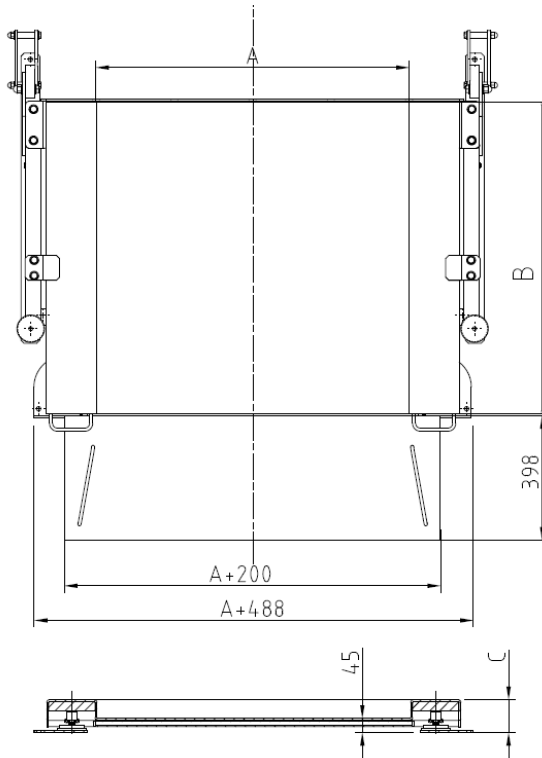



Figure 7-1. Dimensions de la plate-forme de pesage

Modèles	A (mm)	B (mm)	C (mm)
DFL600WR	1000	1000	116
DFL1500WL	1250	1250	116

TABLE 7-1. Dimensions de la plate-forme de pesage Defender

8. Conformité

La conformité aux normes suivantes est indiquée par la marque correspondante sur le produit.

Marque	Standard
	Ce produit est conforme aux normes harmonisées applicables des directives européennes 2011/65 / UE (RoHS). La déclaration de conformité est disponible en ligne à www.ohaus.com/ce .
	Ce produit est en conformité avec la Directive de l'U-E 2012/19/EU (WEEE). Veuillez disposer de ce produit en accord avec les règlements locaux au point de collecte spécifié pour les équipements électriques et électroniques. Pour les instructions sur comment disposer de ce produit en Europe, se reporter à www.ohaus.com/weee .

ISO 9001 Enregistrement

Le système de management régissant la production de ce produit est certifié ISO 9001.

GARANTIE LIMITEE

Les produits Ohaus sont garantis contre les défauts dans les matériaux et la fabrication de la date de livraison pendant toute la durée de la période de garantie. Pendant la période de garantie, Ohaus réparera, ou, à sa discrétion, remplacera tous les composés se montrant défectueux à titre gratuit, à condition que le produit soit renvoyé, en port payé, à Ohaus.

Cette garantie ne s'applique pas si le produit a été endommagé par accident ou mauvaise utilisation, exposé à des matières radioactives ou corrosives, ou si des matériaux étrangers ont pénétré l'intérieur du produit, ou en résultat de l'entretien ou modification par autre que Ohaus. A la place d'une carte d'enregistrement de garantie correctement renvoyée, la période de garantie commence dès la date d'expédition à l'agent autorisé. Aucune autre garantie express ou implicite n'est donnée par Ohaus Corporation. Ohaus Corporation ne doit pas être tenu responsable de tout dommage consécutif.

Vu que les lois sur la garantie diffèrent d'un état à un autre et d'un pays à un autre, veuillez contacter Ohaus ou votre agent local Ohaus pour plus de détails.

Inhaltsverzeichnis

1.	Einleitung.....	2
1.1.	Sicherheitsanweisungen	2
1.2.	Anschluss des Indikators	3
2.	Interne Struktur und Funktionsweise	4
2.1.	Interne Struktur	4
2.2.	Funktionsprinzip	5
3.	Grundlegende Anforderungen und Zusammenbau	6
3.1.	Grundlegende Anforderungen	6
3.2.	Standard-Zusammenbau	6
3.3.	Zusammenbau des Zubehörs	7
4.	Bedienung	9
4.1.	Bedienungsanleitung	9
4.2.	Vorsichtsmaßnahmen	9
5.	Wartung.....	10
5.1.	Tägliche Überprüfung	10
5.2.	Reinigung.....	10
5.3.	Serviceinformationen	10
6.	Technische Daten	11
6.1.	Technische Besonderheiten	11
7.	Abmessungen	12
8.	Konformität	13

1. Einleitung

Dieses Handbuch enthält Installations-, Bedienungs- und Wartungsanweisungen für die Bodenwaage der Defender-Serie.

1.1. Sicherheitsanweisungen



Bitte beachten Sie die folgenden Sicherheitsvorkehrungen:

- Verlegen Sie das Netzkabel so, dass es kein potenzielles Hindernis oder eine Trennungsfahrer darstellt.
- Betreiben Sie das Gerät nur unter den in der Bedienungsanleitung angegebenen Umgebungsbedingungen.
- Trennen Sie das Gerät vom Stromnetz, bevor Sie es reinigen oder warten.
- Betreiben Sie das Gerät nicht in gefährlichen oder explosiven Umgebungen.
- Der Untergrund am Aufstellungsort muss das Gewicht der Bodenwaage und das Gewicht der maximalen Belastung sicher tragen können.
- Achten Sie darauf, dass die Vibrationen um die Skala herum so gering wie möglich gehalten werden. Dies gilt auch für den Transport.
- Die Wartung darf nur von autorisiertem Personal durchgeführt werden.

1.2. Anschluss des Indikators

Wenn Sie den Sockel an die Anzeige TD52 anschließen, drücken Sie den Sockelverbinder auf den Anzeigestecker und drehen Sie den Sicherungsring im Uhrzeigersinn, um ihn zu fixieren.

Wenn Sie die Basis an eine Anzeige ohne passenden Stecker anschließen, installieren Sie den optionalen Waagezellenkabeladapter (Art.-Nr. 30429931 separat erhältlich) an der Anzeige. Befestigen Sie dann das Waagezellenkabel am Kabeladapter.

Hinweis: Als alternatives Verdrahtungsverfahren den Stecker abschneiden, die Drähte abisolieren und mit den Verdrahtungscodes in Tabelle 1 an der Anzeige befestigen.

Das Zubehör Verlängerungskabel (P/N: 30429931) kann nicht verwendet werden, wenn die Waage in einer eichpflichtigen oder gesetzlich überwachten Anwendung verwendet wird, da es keine Möglichkeit gibt, die Verbindung zwischen Anzeige und Plattform abzudichten.

**TABELLE 1. BODENWAAGE KABEL-
FARBCODE**

Indikator- Signalbezeichnung	Bodenwaagen- drahtfarbe
EXE+	Grün
SEN+	Blau
SIG+	Weiß
SIG-	Rot
SEN-	Gelb
EXE-	Schwarz

2. Interne Struktur und Funktionsweise

2.1. Interne Struktur

Sicherheitsrahmen



Abbildung 2-1. Bodenwaage

Die zweischalige Bodenwaage der DFL-Serie besteht aus den oben gezeigten Komponenten. Schließen Sie das doppelt geschirmte Kabel an die Waage an und schalten Sie das Gerät ein. Darüber hinaus können externe Geräte wie Großbildschirme, Computer und Drucker an die Waage angeschlossen werden.

2.2. Funktionsprinzip

Legen Sie einen Gegenstand auf die Waage. Unter Schwerkraft verformt sich das Elastomer der Waagezelle und bewirkt, dass die Impedanz der DMS-Brücke, die vom DMS auf dem Elastomer befestigt wird, aus dem Gleichgewicht gerät. Dadurch wird ein zum Gewichtswert proportionales Spannungssignal ausgegeben. Das Signal wird dann von einem linearen Verstärker verstärkt und von einem Analog-Digital-Wandler in ein digitales Signal umgewandelt, das vom Mikroprozessor des Messgeräts zur Anzeige der Gewichtsdaten verarbeitet wird. Die Staffelmitarbeiter können das Gewicht direkt ablesen und mit einem Drucker jederzeit ein Gewichtsprotokoll drucken. Sie können die Waage öffnen, um die versteckten Bereiche unten beim Reinigen zu spülen.

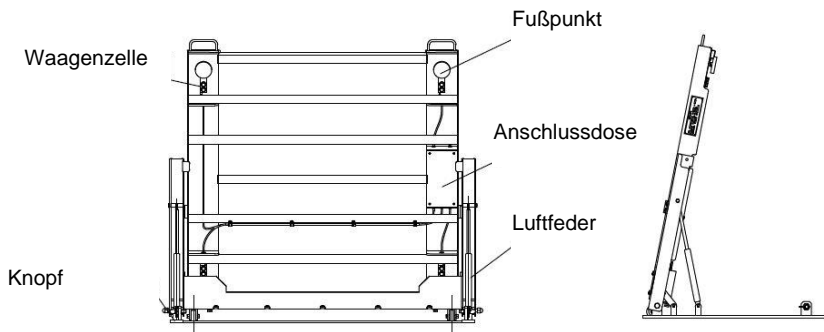
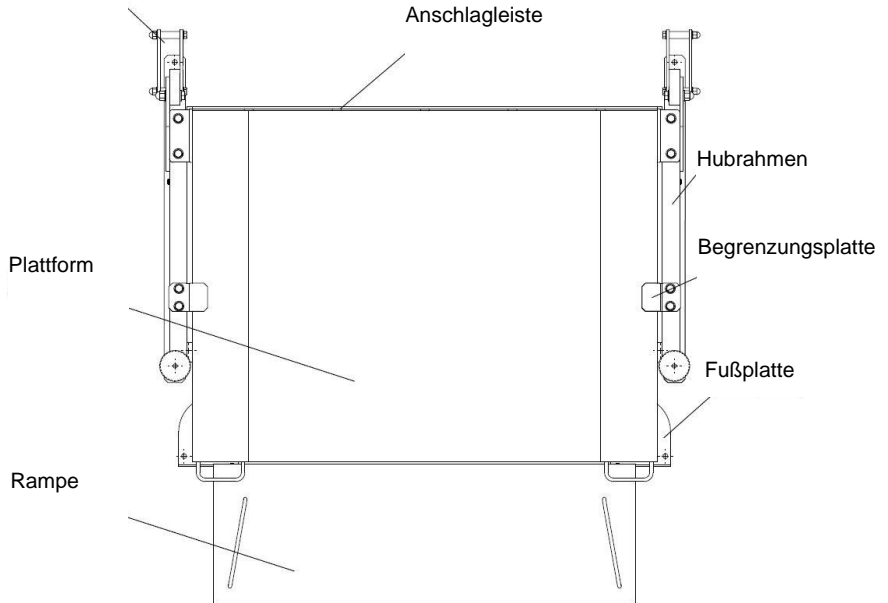
3. Grundlegende Anforderungen und Zusammenbau

3.1. Grundlegende Anforderungen

Stellen Sie sicher, dass die Installation gemäß den Anweisungen durchgeführt wird und die Oberfläche in dem Bereich, in dem die Waage positioniert werden soll, eben ist,

Die Höhendifferenz der Oberfläche darf 1 mm nicht überschreiten. Die maximale Gewichtskapazität der Oberfläche an der Position der vier Zellenfüße sollte höher sein als das maximal zulässige Gewicht der Decke.

3.2. Standard-Zusammenbau

1. Packen Sie die Holzkiste aus und nehmen Sie das Produkt heraus. Alle Pakete entfernen.
2. Wählen Sie einen Installationsort aus. Stellen Sie die Waagenplattform auf den Boden und verbinden Sie sie mit der Rampe. Positionierung im gesamten Maßstab (wie unten gezeigt).

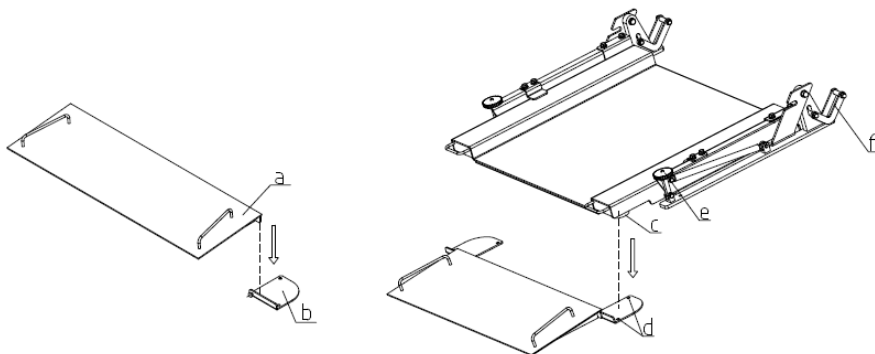

ERKLÄRUNG: a. Rampe, b. Fußplatte, c. Wägezellenanschluss, d. Loch für Dehnschrauben, e. Knopf, f. Sicherheitsschnalle

Abbildung 3-1 Rampeninstallation

3. Heben Sie die Wägebrücke an und schnallen Sie die Sicherheitsschnalle an, um ein Herunterfallen der Waage zu verhindern. Überprüfen Sie zu diesem Zeitpunkt die Position der acht Löcher der Expansionserschrauben am unteren Rahmen des Waagenkörpers und der Montagefüße und bringen Sie die Expansionserschrauben am Boden an (Hinweis: Der Expansionskörper muss vor dem Schließen des Waagenkörpers installiert werden, andernfalls muss der untere Rahmen verformt werden).



Abbildung 3-2: Position des Expansionsbolzenlochs

4. Lösen Sie die Sicherheitsschnalle und schließen Sie den Waagenkörper. Passen Sie die Höhe des Sensorsteckers an, um sicherzustellen, dass der Stecker auf dem Boden stabil ist, und schrauben Sie gleichzeitig den unteren Rahmen an das Ende.

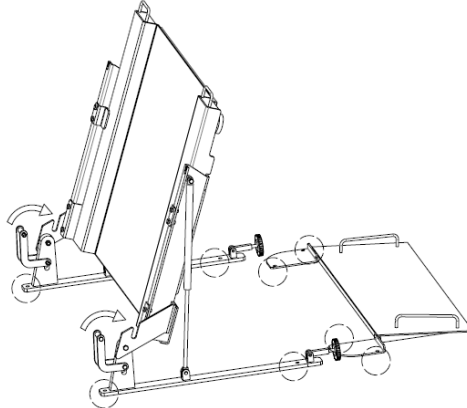

Abbildung 3-3: Drehposition des Knopfes

5. Schließen Sie das Signalkabel und das Instrument an.

3.3. Zusammenbau des Zubehörs

Anschlagleiste

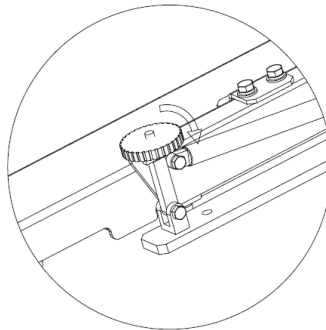
1. Nehmen Sie die Anschlagsschiene und die passenden Schrauben heraus.
2. Verwenden Sie auf der gegenüberliegenden Seite der Rampe zwei Schrauben M8, um die Anschlagsschiene am Waagengehäuse zu befestigen und Gummistopfen in die beiden runden Löcher einzusetzen.

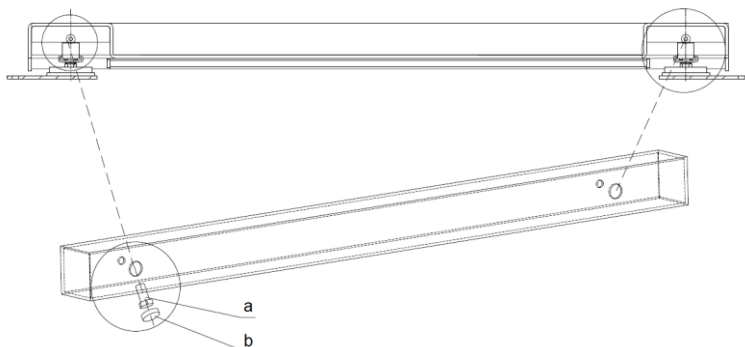

ERKLÄRUNG: a. M8 bolts, b. Gummistopfen

Abbildung 3-2 Optionaler Zusammenbau der Anschlagsschiene

Rampe

Der Standard ist eine einzelne Rampe. Wenn Sie eine zusätzliche Rampe bestellen, folgen Sie den Anweisungen in **Abschnitt 3.2 Standard-Zusammenbau**, um sie auf der anderen Seite der Plattform zu installieren.

4. Bedienung

4.1. Bedienungsanleitung

Wenn Sie die Waage nach der Installation für den Handel verwenden möchten, müssen Sie sie vor der Verwendung zur Überprüfung an eine lokale Metrologiestation oder eine nationale Metrologieeinrichtung übergeben.

4.2. Vorsichtsmaßnahmen

Zur optimalsten Betriebsleistung:

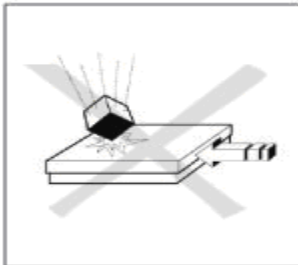

- Vermeiden Sie herabfallende Lasten, Stöße und harte Seitenschläge
- Beim Wiegen sollten alle Artikel zentral auf der Bodenwaage stehen und nicht über die Seiten oder die Rampen hängen.
- Überprüfen Sie die Kalibrierung des Bodenwaagensystems in regelmäßigen Abständen.
- Obwohl die Bodenwaage eine relativ starke Struktur aufweist, muss das Gewicht innerhalb des zulässigen Bereichs liegen.

5. Wartung

5.1. Tägliche Überprüfung

- Überprüfen Sie, ob die Waage frei von Schmutz ist, insbesondere unter den Rändern der Waage.
- Überprüfen Sie, ob das Anschlusskabel nicht beschädigt ist.

5.2. Reinigung

Die Wartung der Bodenwaage beschränkt sich auf die regelmäßige Reinigung.

Reinigen Sie die Waage in einer trockenen Umgebung:

- Oberflächen mit einem feuchten Tuch abwischen.
- Verwenden Sie nur handelsübliche Haushaltsreiniger.
- Verwenden Sie niemals Wassersprüh- oder Hochdruckreiniger.

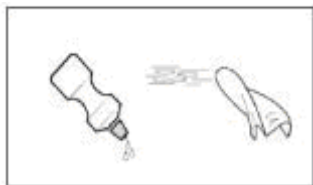

Bei Verwendung von optionalen Rampen oder Fußplatten:

- Halten Sie den Luftspalt am Rand der Bodenwaage frei von Schmutz.

5.3. Serviceinformationen

Wenn die Fehlerdiagnose Ihr Problem nicht löst oder beschreibt, wenden Sie sich bitte an einen autorisierten Ohaus-Kundendienst. Bitte besuchen Sie auch unsere Website www.ohaus.com, um den Ohaus-Vertrieb in Ihrer Nähe zu finden, oder kontaktieren Sie uns über die Informationen auf der Garantiekarte.

6. Technische Daten

6.1. Technische Besonderheiten

Gerätebewertungen:

Nur für den Innenbereich geeignet

Höhe: 2000m

Betriebstemperatur: -10 bis 40°C

Luftfeuchtigkeit: Maximale relative Luftfeuchtigkeit 80% für Temperaturen bis 31 °C, linear abnehmend bis 50% relative Luftfeuchtigkeit bei 40°C.

Verschmutzungsgrad: 2

Modelle	DFD600HR	DFD1500HL
Kapazität (kg)	600 kg	1500kg
Maximale Skalierung	1:3000	1:3000
Anschlussdose	Anschlusskasten aus Edelstahl, mit 6m doppelt geschirmtem Kabel	
Material	Lackierte Stahlplatte, mit Tischplattenstärke 6mm	
Tischplattengröße	1000x1000mm	1250X1250mm
Nettogewicht	223 kg	313 kg

TABELLE 6-1. Techn. Daten der Bodenwaage der Defender-Serie

7. Abmessungen

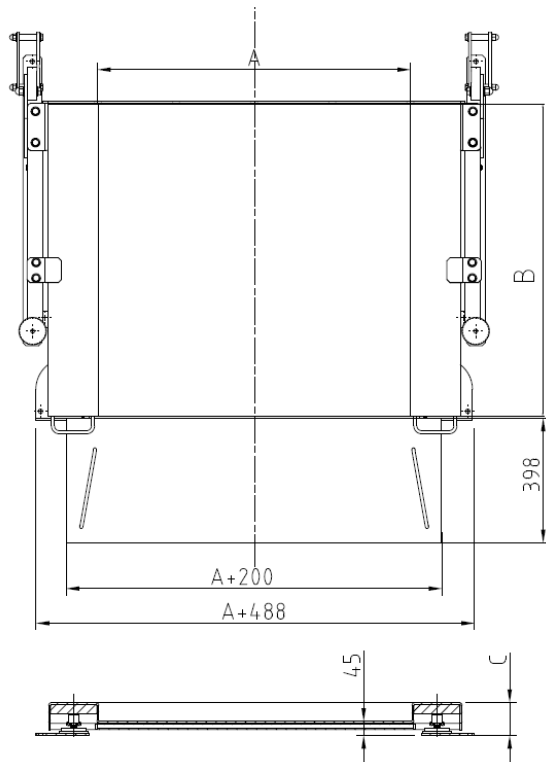



Abbildungen 7-1. Abmessungen der Bodenwaagen

Modelle	A (mm)	B (mm)	C (mm)
DFL600WR	1000	1000	116
DFL1500WL	1250	1250	116

TABELLE 7-1. Abmessungen der Defender-Bodenwaagen

8. Konformität

Die Einhaltung der folgenden Normen wird durch die entsprechende Kennzeichnung auf dem Produkt angezeigt.

Kennzeichnung	Norm
	Dieses Produkt entspricht den geltenden harmonisierten Normen der EU-Richtlinien 2011/65/EU (RoHS). Die EU-Konformitätserklärung ist im Internet unter www.ohaus.com/ce verfügbar.
	Dieses Produkt entspricht der EU-Richtlinie 2012/19/EU (WEEE). Bitte entsorgen Sie dieses Produkt gemäß den örtlichen Vorschriften an der für Elektro- und Elektronikgeräte vorgesehenen Sammelstelle. Entsorgungshinweise in Europa finden Sie unter www.ohaus.com/weee

ISO 9001 Registrierung

Das Managementsystem für die Herstellung dieses Produkts ist nach ISO 9001 zertifiziert.

BESCHRÄNKTE GARANTIE

Für Ohaus-Produkte gilt eine Garantie auf Material- und Verarbeitungsfehler ab dem Lieferdatum bis zur Dauer der Garantiezeit. Während der Garantiezeit repariert oder ersetzt Ohaus nach eigenem Ermessen alle Komponenten, die sich als defekt erweisen, kostenlos, vorausgesetzt, das Produkt wird frachtfrei an Ohaus zurückgesandt.

Diese Garantie gilt nicht, wenn das Produkt durch Unfall oder Missbrauch beschädigt wurde, radioaktiven oder korrosiven Materialien ausgesetzt war, Fremdkörper in das Innere des Produkts eindrangen oder durch Wartung oder Modifikation durch andere als Ohaus verursacht wurde. Anstelle einer ordnungsgemäß zurückgegebenen Garantiekarte beginnt die Garantiezeit mit dem Datum des Versands an den Vertragshändler. Die Ohaus Corporation übernimmt keine andere ausdrückliche oder stillschweigende Garantie. Die Ohaus Corporation haftet nicht für Folgeschäden.

Da die Garantiebestimmungen von Land zu Land und Land zu Land unterschiedlich sind, wenden Sie sich bitte an Ohaus oder Ihren lokalen Ohaus-Händler, um weitere Informationen zu erhalten.

Indice dei contenuti

1.	Introduzione.....	2
1.1.	Istruzioni di sicurezza.....	2
1.2.	Collegamento di un indicatore	3
2.	Struttura interna e principio di funzionamento	4
2.1.	Struttura interna	4
2.2.	Principio di funzionamento.....	5
3.	Requisiti di base e installazione	6
3.1.	Requisiti di base.....	6
3.2.	Installazione standard	6
3.3.	Installazione degli accessori	7
4.	Funzionamento.....	9
4.1.	Istruzioni per il funzionamento	9
4.2.	Precauzioni	9
5.	Manutenzione.....	10
5.1.	Controlli giornalieri	10
5.2.	Pulizia.....	10
5.3.	Informazioni sul servizio assistenza	10
6.	Dati tecnici.....	11
6.1.	Specifiche.....	11
7.	Dimensioni.....	12
8.	Conformità.....	13

1. Introduzione

Il manuale contiene le istruzioni per l'installazione, il funzionamento e la manutenzione della bilancia a pavimento della serie Defender.

1.1. Istruzioni di sicurezza



Per favore, rispettare le seguenti precauzioni di sicurezza:

- Posizionare il cavo di alimentazione in modo che non rappresenti un potenziale ostacolo o un rischio di scollegamento.
- Utilizzare l'apparecchio solo nelle condizioni ambientali specificate nelle istruzioni per l'uso.
- Prima della pulizia o della manutenzione, scollegare l'apparecchio dalla rete elettrica.
- Non utilizzare l'apparecchio in ambienti pericolosi o esplosivi.
- Le fondamenta del luogo di installazione devono poter sostenere in sicurezza il peso della bilancia da pavimento più il peso del carico massimo.
- Assicurarsi che le vibrazioni intorno alla bilancia siano ridotte al minimo. Ciò vale anche in caso di trasporto.
- La manutenzione deve essere eseguita solo da personale autorizzato

1.2 Collegamento di un indicatore

Quando si collega la base all'indicatore TD52, spingere il connettore della base sul connettore dell'indicatore e ruotare l'anello di bloccaggio in senso orario per bloccarlo in posizione.

Quando si collega la base ad un indicatore che non dispone di un connettore corrispondente, installare l'adattatore opzionale del cavo della cella di carico (codice 30429931 venduto separatamente) sull'indicatore. Collegare, quindi, il cavo della cella di carico all'adattatore del cavo.

Nota: se si vuole seguire un metodo di cablaggio alternativo, tagliare il connettore, spelare i fili e collegarli all'indicatore utilizzando i codici di cablaggio della Tabella 1.

Dato che non esistono disposizioni per sigillare il collegamento tra l'indicatore e la piattaforma, l'accessorio prolunga (codice: 30429931) non può essere utilizzato se la bilancia viene utilizzata in applicazioni legali per il commercio o legalmente controllate.

**TABELLA 1. CODICE COLORE DEL
CABLAGGIO DELLA BILANCIA A
PAVIMENTO**

Nome del segnale indicatore	Colore del cavo della bilancia a pavimento
EXE+	Verde
SEN+	Blu
SIG+	Bianco
SIG-	Rosso
SEN-	Giallo
EXE-	Nero

2. Struttura interna e principio di funzionamento

2.1. Struttura interna

Struttura di sicurezza

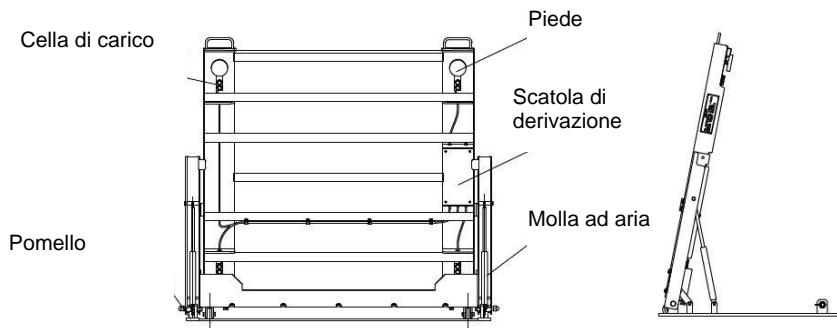
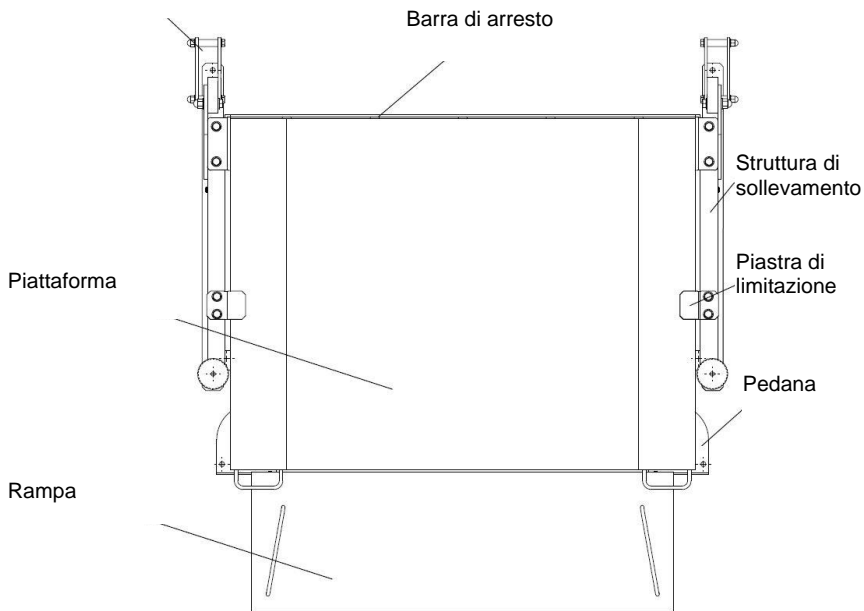

Figure2-1. Bilancia a pavimento

Le bilance a pavimento della serie DFD sono composte dai componenti sopra indicati. Collegare il cavo doppio schermato allo strumento di pesatura e, per iniziarne l'utilizzo, accendere l'alimentazione. È possibile, inoltre, collegare alla bilancia dispositivi esterni come grandi schermi, computer e stampanti.

2.2. Principio di funzionamento

Posizionare un oggetto sulla piattaforma di pesatura. Con la forza di gravità, l'elastomero della cella di carico si deforma e genera l'impedenza del ponte estensimetro aderito all'elastomero dall'estensimetro fuori equilibrio. Come risultato, viene emesso un segnale di tensione proporzionale al valore del peso. Il segnale viene poi amplificato da un amplificatore lineare e convertito in segnale digitale da un convertitore analogico-digitale, che viene elaborato dal microprocessore del contatore per visualizzare i dati di peso. Il personale può leggere direttamente il peso e se dispone di una stampante, stampare in qualsiasi momento la registrazione del peso. Per la pulizia, è possibile aprire la bilancia e sciacquare le aree nascoste più basse.

3. Requisiti di base e installazione

3.1. Requisiti di base

Assicurarsi che l'installazione venga eseguita secondo le istruzioni e che nell'area dove verrà posizionata la bilancia la superficie sia piana. La differenza di altezza della superficie non deve superare 1 mm. La capacità di peso massimo della superficie nella posizione dei quattro piedi della cella deve essere superiore al peso massimo consentito della cella.

3.2. Installazione standard

1. Disimballare la scatola di legno ed estrarre il prodotto. Aprire tutte le confezioni.
2. Scegliere un luogo per l'installazione. Posizionare la piattaforma di pesatura in terra e collegarla alla rampa. Posizionamento su scala intera (come mostrato di seguito).

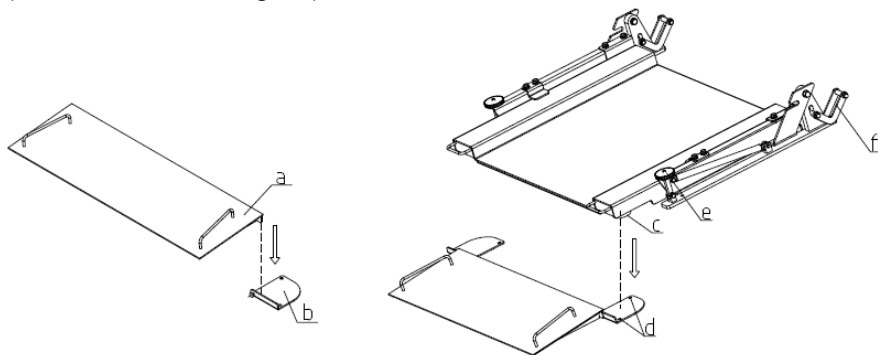

LEGENDA: a. Rampa, b. Pedana, c. Connettore per cella di carico, d. Foro bulloni di espansione e. Pomello, f. Fibbia di sicurezza

Figura 3-1 Installazione della rampa

3. Sollevare la piattaforma di pesata e allacciare la fibbia di sicurezza per evitare che la bilancia cada. Controllare la posizione degli otto fori dei bulloni di espansione sul Pomello inferiore del corpo della bilancia e dei piedini di montaggio in questo momento e installare i bulloni di espansione sul terreno (nota: il corpo di espansione deve essere installato prima di chiudere il corpo della bilancia, altrimenti il Pomello inferiore sarà deformato).



Figura3-2 : Posizione del foro del bullone di espansione

4. Rilasciare la fibbia di sicurezza e chiudere il corpo della bilancia. Regolare l'altezza del connettore del sensore per assicurarsi che il connettore sia stabile a terra e allo stesso tempo avvitare il Pomello inferiore all'estremità.

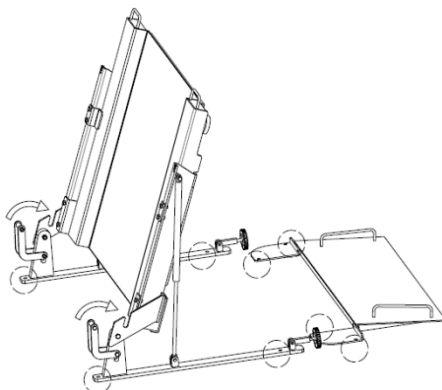
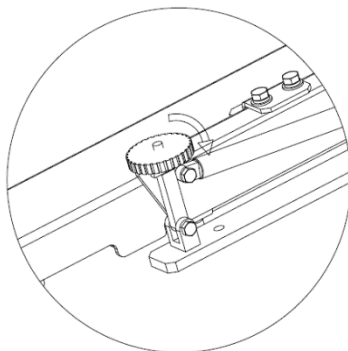

Figure3-3: position Posizione di rotazione del Pomello

5. Collegare il cavo di segnale e lo strumento.

3.3. Installazione degli accessori

Barra di arresto

1. Estrarre la barra di arresto e i bulloni corrispondenti.
2. Sul lato opposto della rampa, utilizzare due bulloni M8 per fissare la barra di arresto al corpo della bilancia e inserire dei tappi in gomma nei due fori rotondi.

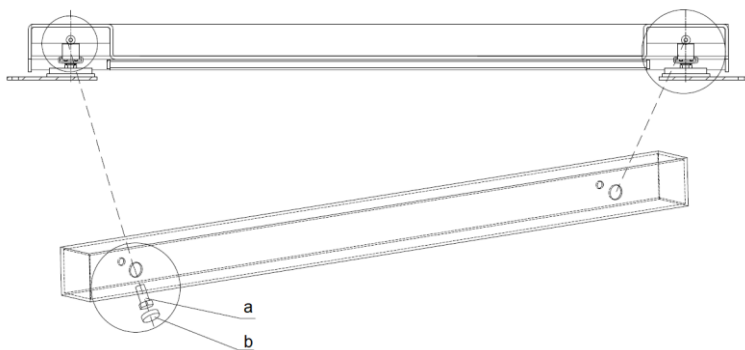

LEGENDA: a. bulloni M8, b. Tappo in gomma

Figura 3-2 Installazione della barra di arresto opzionale

Rampa

La dotazione standard prevede una sola rampa. Se si ordina una rampa supplementare, seguire le istruzioni del **paragrafo 3.2 Installazione standard** per installarla sull'altro lato della piattaforma.

4. Funzionamento

4.1 Istruzioni per il funzionamento

Dopo l'installazione, se la bilancia dovrà essere utilizzata per scopi commerciali, prima dell'uso sarà necessario fornire la bilancia al reparto metrologico locale o al reparto metrologico nazionale per la verifica.

4.2 Precauzioni

Per ottenere sempre il miglior rendimento:

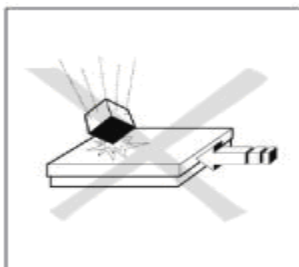

- Evitare la caduta di carichi, urti e violenti impatti laterali
- Durante la pesatura, tutti gli oggetti devono essere posizionati centralmente sulla bilancia a pavimento e non sopra i lati o le rampe.
- A intervalli regolari, verificare la calibrazione del sistema di pesatura.
- Anche se la bilancia a pavimento vanta una struttura relativamente robusta, il peso dell'oggetto deve sempre rientrare nella gamma consentita.

5. Manutenzione

5.1 Controlli giornalieri

- Controllare che la bilancia sia priva di detriti, specialmente sotto i bordi della bilancia.
- Verificare che non vi siano danni al cavo di collegamento.

5.2 Pulizia

La manutenzione della bilancia a pavimento si limita alla regolare pulizia.

Pulire la bilancia in un ambiente asciutto:

- Pulire le superfici con un panno umido.
- Utilizzare solo i comuni detergenti domestici.
- Non utilizzare mai acqua nebulizzata o idropulitrici ad alta pressione.

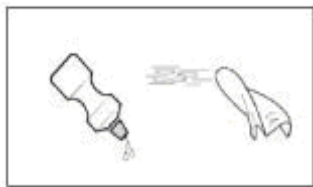

Quando si utilizzano rampe o pedane opzionali:

- Fare in modo che il traferro sul bordo della Bilancia a pavimento sia sempre privo di detriti.

5.3 Informazioni sul servizio assistenza

Se la diagnosi degli errori non riesce a risolvere o descrivere il problema, si prega di contattare un agente di assistenza autorizzato Ohaus. Visitare il nostro sito web www.ohaus.com per trovare l'ufficio Ohaus più vicino, oppure contattarci con le informazioni riportate sulla scheda di garanzia

6. Dati tecnici

6.1. Specifiche

Valori nominali dell'attrezzatura:

Solo per uso interno

Altitudine: 2000m

Temperatura di funzionamento: da -10 a 40°C

Umidità: umidità relativa massima 80% per temperature fino a 31 °C in diminuzione lineare fino al 50% di umidità relativa a 40°C.

Grado di inquinamento: 2

Modelli	DFL600WR	DFL1500WL
Portata (kg)	600 kg	1500 kg
Divisione della scala massima	1:3000	1:3000
Scatola di derivazione	Scatola di derivazione in acciaio inox, con cavo doppio schermato da 6 m Materiale	
Materiale	Piastra in acciaio inox 304, con pi	
Dimensione superiore piano	1000 x 1000 mm	1250 x 1250 mm
Peso netto	223 kg	313 kg

TABELLA 6-1. Specifiche della bilancia a pavimento della serie Defender

7. Dimensioni







Figura 7-1 Dimensioni della bilancia a pavimento Defender

Modelli	A (mm)	B (mm)	C (mm)
DFL600WR	1000	1000	116
DFL1500WL	1250	1250	116

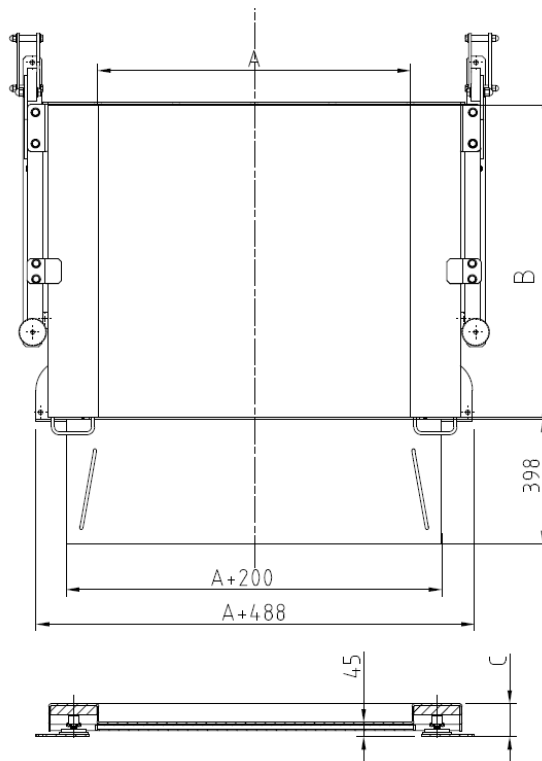
TABLE 7-1. Dimensioni della bilancia a pavimento Defender

8. Conformità

La conformità alle seguenti norme è indicata dal marchio corrispondente sul prodotto.

Simbolo	Norma
	Questo prodotto è conforme alle norme armonizzate applicabili delle direttive UE 2011/65/UE (RoHS). La dichiarazione di conformità UE è disponibile online all'indirizzo www.ohaus.com/ce .
 	Questo prodotto è conforme alla Direttiva UE 2012/19/UE (RAEE). Si prega di smaltire questo prodotto in conformità alle normative locali presso il punto di raccolta destinato alle apparecchiature elettriche ed elettroniche. Per istruzioni sullo smaltimento in Europa, consultare il sito www.ohaus.com/weee .

Registrazione ISO 9001

Il sistema di gestione che regola la produzione di questo prodotto è certificato ISO 9001.

GARANZIA LIMITATA

I prodotti Ohaus sono garantiti da difetti dei materiali e di lavorazione dalla data di consegna fino alla durata del periodo di garanzia. Durante il periodo di garanzia, Ohaus riparerà o, a sua discrezione, sostituirà gratuitamente qualsiasi componente che si riveli difettoso, a condizione che il prodotto venga restituito ad Ohaus, con spedizione prepagata.

Questa garanzia non si applica se il prodotto sia stato danneggiato da incidenti o uso improprio, esposto a materiali radioattivi o corrosivi, presenti materiale estraneo penetrato nel prodotto, o il danno sia il risultato di un servizio o di una modifica da parte di un'azienda diversa da Ohaus. Il periodo di garanzia inizia a decorrere dalla data di spedizione al rivenditore autorizzato piuttosto che da una scheda di registrazione della garanzia debitamente restituita. Ohaus Corporation non fornisce nessun'altra garanzia esplicita o implicita. Ohaus Corporation non è responsabile per eventuali danni conseguenti.

Poiché la legislazione sulla garanzia varia da stato a stato e paese a paese, contattare Ohaus o il proprio rivenditore Ohaus locale per ulteriori dettagli.

.



Ohaus Corporation
7 Campus Drive
Suite 310
Parsippany, NJ 07054 USA
Tel: +1 973 377 9000
Fax: +1 973 944 7177

With offices worldwide/ Oficinas en el mundo/ Avec des bureaux dans le monde entier/
Mit Niederlassungen weltweit/ Con uffici in tutto il mondo

www.ohaus.com



P/N 30542379C © 2020 Ohaus Corporation, all rights reserved/ alle Rechte
vorbehalten/ tous les droits sont réservés/ todos los derechos reservados/ tutti i diritti
riservati